

1 2 3 4 5 6 7 8

A
B
C
D
E
F

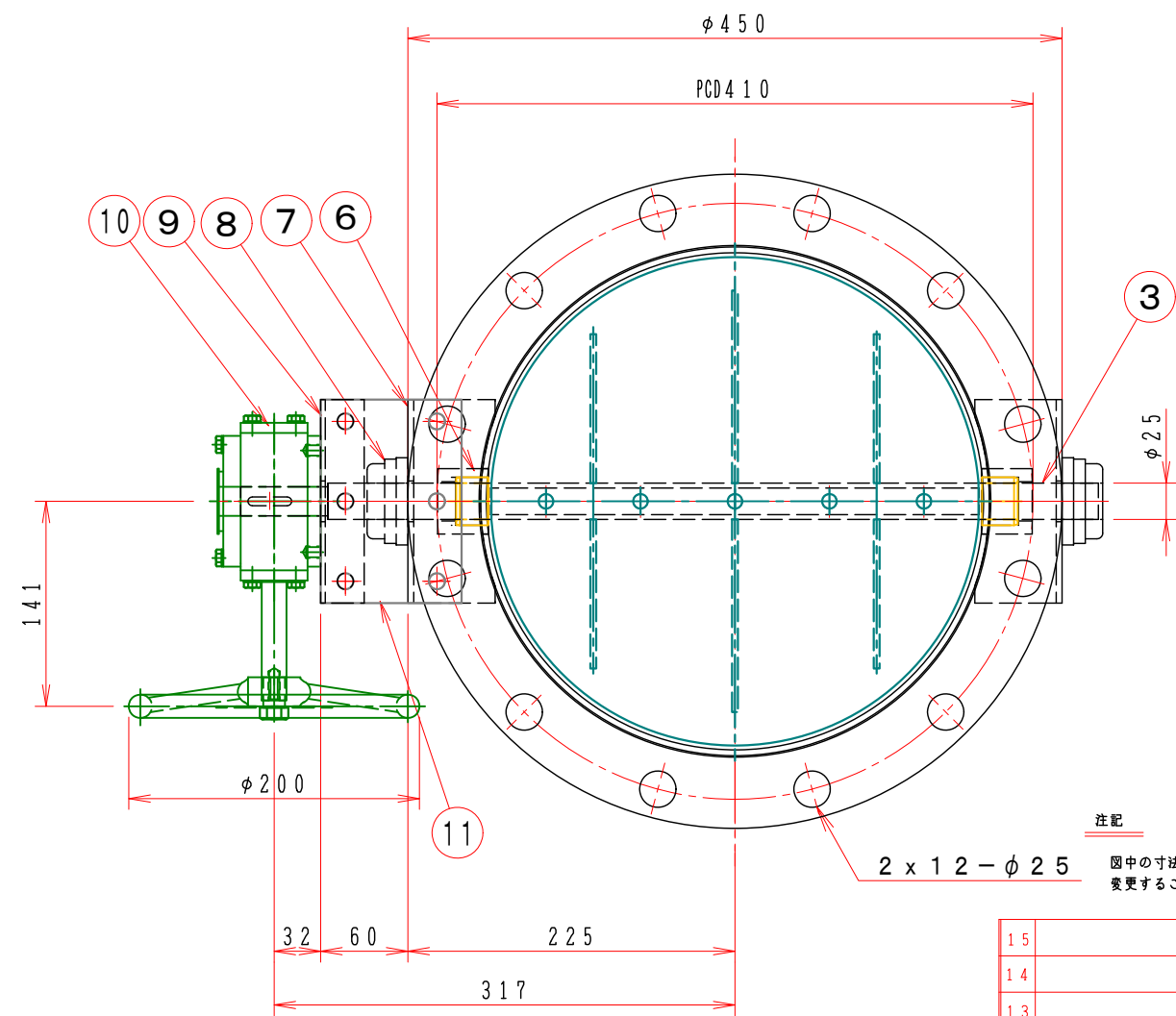
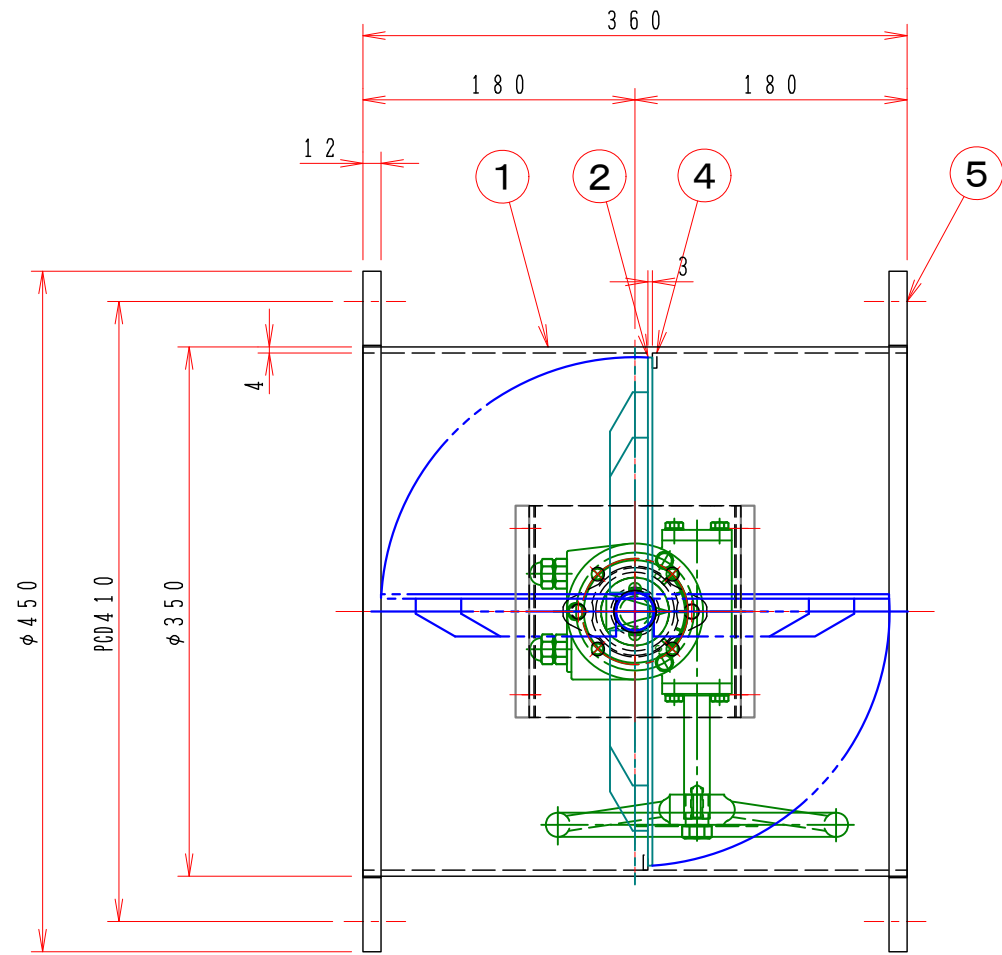

注記
図中の寸法については現場調査及び機器設計等の進捗にともなって変更することがある。

2 x 12 - φ 25

特記

- 1. 板フランジとケーシング接合部の内面は全溶接、外側は点付溶接。
- 2. 内外面仕上げは酸洗いとする。
- 3. 本図ダンパーの使用範囲は下記の通です。外径寸法はミリサイズ（ダクトサイズ）です。
静圧：±4.0KPa以下 風速：25m/s以下 温度：-10~60℃以下
- ☆ 操作ハンドル部はSS（メッキ）製です、ステンレス製は別途お問い合わせ下さい。

15				
14				
13				
12				
11	手動ハンドル	1	BVG-02A FC-250	
10	ハンドル取付金具	1	SPC 4.5t	
9	接続板	2	SS400 9.0t	
8	軸受	2	UFL005x2+C005+D005	
7	軸受取付金具	2	SUS-304 4.0t	
6	シャフトボス	2	B20525MU	
5	フランジ	1	PL=12t SUS-304	
4	羽根当て	1	SUS-304 3x10	
3	シャフト	1	SUS304 φ25 センターレス	
2	可動羽根	1	SUS-304 3.0t	
1	ダンパー本体	1	MD-350φ SUS-304 4.0t	
No	部品名称	TITLE	数量 QTY	備考(規格・寸法)(DIMENSIONS)

		回数 REV. MARK
		年月日 DATE
		承認 APPROVED BY
		変更者 REVISED BY
		記事 CONTENTS

承認 APPROVED BY	検図 CHECKED BY
設計 DESIGNED BY	製図 DRAWN BY
単位 UNITS	Takeda JUL. 11. 2015

栄進空調株式会社
EISHIN KUCHO CO., LTD.

名称 TITIF

手動・ダンパー
EBDHWF-350 U

(SUS)

変更回数 01 / 10

02

1 2 3 4 5 6 7 8

図面番号 DRAWING NO.